

1 Réglage en hauteur*

Le réglage pneumatique de la hauteur permet d'adapter le siège en fonction de la taille de l'utilisateur. (1) Pour réhausser le siège, tirez le levier vers le haut et levez-vous du fauteuil. (2) Pour abaisser le siège, restez assis et tirez le levier vers le haut.

Ajustement sur une plage de 120 mm, de 410 mm à 530 mm sur les modèles standard. Ajustement sur une plage de 220 mm, de 530 mm à 750 mm sur les tabourets.

**Les dimensions indiquées sont déterminées lorsque la chaise supporte une charge de 64 kg.*

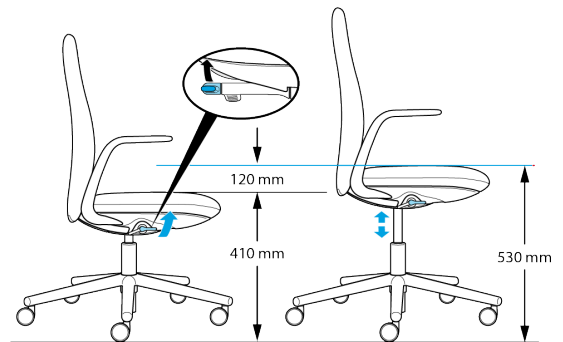

2 Verrouillage du dossier

Le verrouillage du dossier permet de bloquer le dossier de la chaise en position droite pour une utilisation en mode travail. Tirez le levier vers le bas pour activer le verrouillage du dossier. (2) Tirez le levier vers le haut pour le libérer.

Un dispositif permet de bloquer le dossier dans la position souhaitée. Il existe 5 possibilités de position.

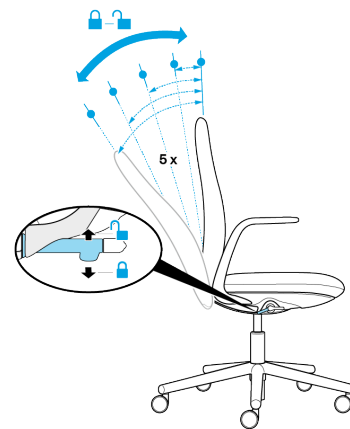

3 Mécanisme pivotant (en option)

Un mécanisme exclusif de rotation du dossier lui permet de s'adapter rapidement aux postures de l'utilisateur sans avoir recours à des réglages compliqués. Le mouvement pivotant est auto-ajustable et fonctionne en combinaison avec le mécanisme de l'assise pour créer un mouvement à 360°.

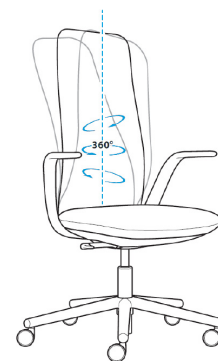

4 Réglage des accoudoirs (uniquement pour les modèles à accoudoir réglable en hauteur)

Les accoudoirs réglables en hauteur soutiennent la musculature du cou et des épaules lorsqu'ils sont correctement ajustés. Saisissez l'accoudoir et faites-le glisser vers le haut ou vers le bas selon les besoins. Trois positions sont disponibles.

-Pour relever l'accoudoir, saisissez l'accoudoir et faites-le glisser vers le haut jusqu'à la position souhaitée.
-Pour abaisser l'accoudoir, (1) saisissez l'accoudoir, levez-le légèrement, puis (2) faites-le glisser vers le bas jusqu'à la position souhaitée.

