

1 Sitzhöhenverstellung*

Die pneumatische Höhenverstellung dient der Anpassung des Sitzes an unterschiedliche Körpergrößen. (1) Ziehen Sie den Hebel nach oben und richten Sie sich auf, um den Sitz anzuheben. (2) Um den Sitz abzusenken, bleiben Sie sitzen und ziehen den Hebel nach oben.

Verstellbereich beim Standardmodell ist 120 mm, von 410 mm bis 530 mm; Verstellbereich beim Countermodell ist 220 mm, von 530 mm bis 750 mm.

**Die angegebenen Abmessungen werden ermittelt während der Stuhl mit einer Last von 64kg belastet wird.*

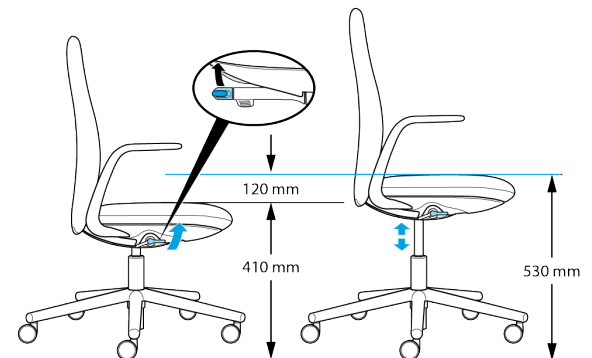

2 Rückenlehnenverriegelung

Die Rückenlehnenverriegelung ermöglicht es dem Nutzer, die Rückenlehne des Stuhls in verschiedene Position zu fixieren, um diese für bestimmte Aufgaben zu nutzen. (1) Ziehen Sie den Hebel nach unten, um die Rückenverriegelung zu aktivieren. (2) Ziehen Sie den Hebel nach oben, um die Rückensperre zu lösen.

Die Rückenlehne kann insgesamt in 5 Positionen arretiert werden.

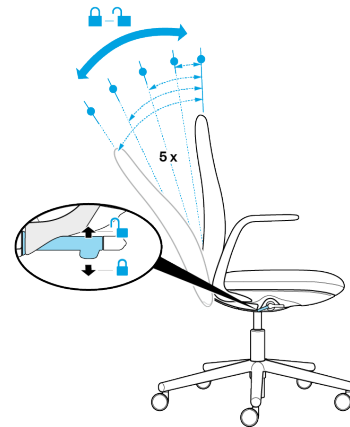

3 Schwenkbarer Mechanismus (optional)

Ein einzigartiger schwenkbarer Mechanismus zur Unterstützung der Rückenhaltung ermöglicht eine schnelle Anpassung an die Körperhaltung des Nutzers ohne komplizierte Einstellvorrichtungen. Der Schwenkmechanismus ist selbsteinstellend und bewegt sich in Kombination mit dem Sitzmechanismus, um eine 360°-Bewegung zu ermöglichen.

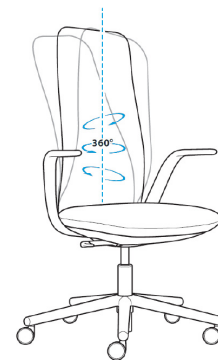

4 Armlehnenverstellung (nur für Modelle mit höhenverstellbaren Armlehnen)

Höhenverstellbare Armlehnen unterstützen die Muskulatur von Nacken und Schultern, wenn sie richtig eingestellt sind. Greifen Sie die Armlehne und schieben Sie diese nach Bedarf nach oben oder unten.

- Es sind drei verschiedene Positionen verfügbar.
- Um die Armlehne anzuheben, greifen Sie die Armlehne und schieben Sie diese in die gewünschte Position nach oben.
- Um die Armlehne abzusenken, (1) greifen Sie die Armlehne, bewegen Sie sie leicht nach oben und (2) schieben Sie die Armlehne in die gewünschte Position nach unten.

