

### 1 Réglage de la hauteur du siège

Le réglage pneumatique de la hauteur permet d'adapter le siège en fonction de la taille de l'utilisateur. (1) Pour réhausser le siège, tirez le levier vers le haut et levez-vous du fauteuil. (2) Pour abaisser le siège, restez assis et tirez le levier vers le haut.

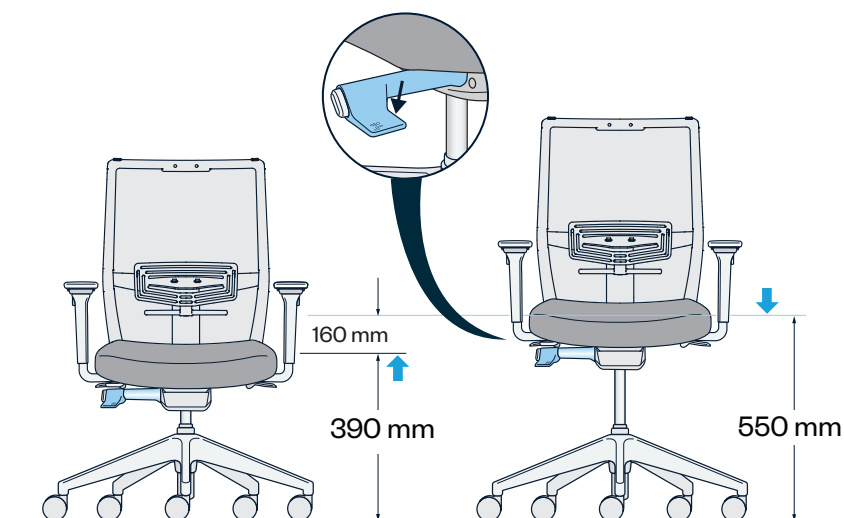

### 2 Réglage de la profondeur d'assise

Le réglage de la profondeur d'assise déplace le plateau de l'assise pour s'adapter à différentes longueurs de jambes. (1) Tirez le levier vers le haut et faites glisser l'assise d'avant en arrière.

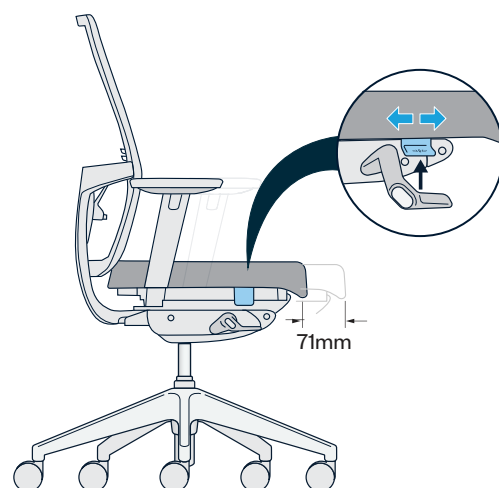

### 3 Verrouillage du dossier

Le verrouillage du dossier permet aux utilisateurs de bloquer le dossier en position verticale selon leur préférence ou leur activité. Il y a 5 positions de blocage. (1) Appuyer sur le bouton du levier et le maintenir enfoncé, puis incliner jusqu'à la position souhaitée. (2) Relâcher sur la position désirée pour activer le verrouillage du dossier. (3) Appuyer à nouveau sur le bouton du levier et le maintenir enfoncé pour débloquer le verrouillage du dossier.

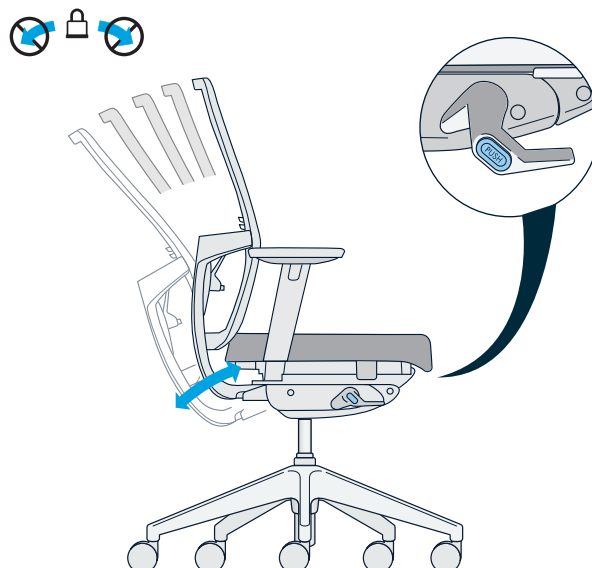

### 4 Support lombaire

Le réglage en hauteur permet à l'utilisateur d'ajuster la position du support lombaire du siège à sa cambrure. Tirez les poignées vers le haut pour relever le coussin lombaire ; poussez-les vers le bas pour l'abaisser. Le réglage lombaire aide à maintenir la courbure lombaire (lordose) du bas du dos lorsque l'utilisateur est assis.

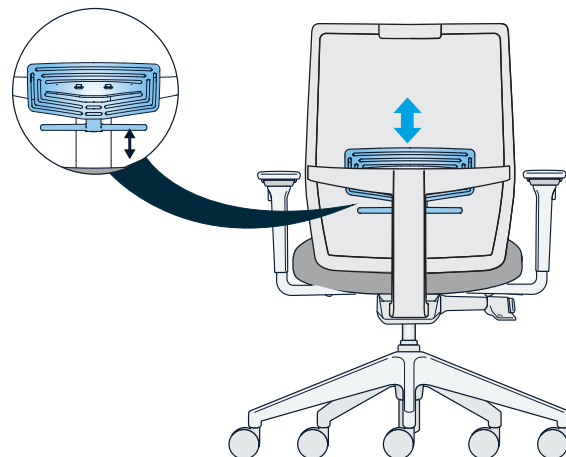

### 5 Accoudoirs

(1) Le réglage en hauteur des accoudoirs permet de maintenir les épaules de l'utilisateur dans une position naturelle. Pour modifier la hauteur de l'accoudoir, tirez le levier vers le haut et faites coulisser l'accoudoir vers le haut ou vers le bas.

(2) Le réglage latéral permet à l'utilisateur d'ajuster la distance entre les deux accoudoirs en fonction de sa corpulence. Pour régler l'écart, il suffit de saisir l'accoudoir, de pousser le levier situé en dessous et de rapprocher ou d'éloigner celui-ci de son buste.

(3) Le réglage de l'accoudoir d'avant en arrière permet aux utilisateurs de se rapprocher de leur surface de travail tout en maintenant la bonne position du dossier. Saisissez l'accoudoir et faites-le glisser vers l'avant ou l'arrière selon vos besoins.

(4) Le pivot de l'accoudoir permet à l'utilisateur de bénéficier d'un soutien adéquat de l'avant-bras quand il utilise la souris ou le clavier. Pour modifier l'angle de l'accoudoir, saisissez la couvrance de l'accoudoir et faites tourner l'avant de l'accoudoir pour le rapprocher ou l'éloigner du corps. L'accoudoir pivote uniquement vers l'intérieur.

