

### 1 Pneumatische Höhenverstellung

Die pneumatische Höhenverstellung dient der Anpassung des Sitzes an unterschiedliche Körpergrößen. (1) Ziehen Sie den Hebel nach oben und richten Sie sich auf, um den Sitz anzuheben. (2) Um den Sitz abzusenken, bleiben Sie sitzen und ziehen den Hebel nach oben.

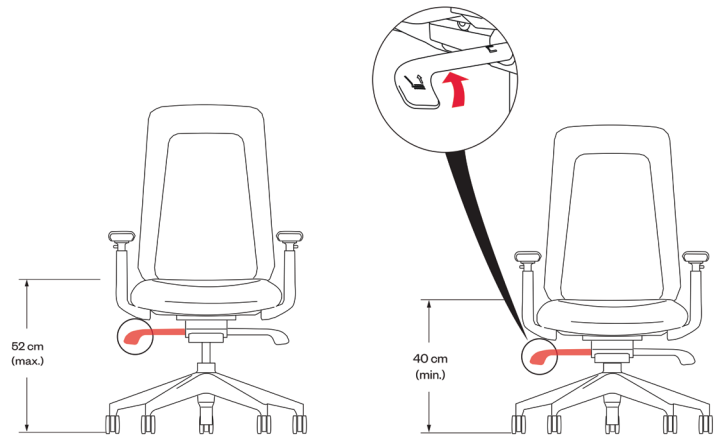

### 2 Sitztiefeinstellung

Bei der Sitztiefeinstellung wird die Sitzschale verschoben, um sie an unterschiedliche Beinlängen anzupassen. (1) Ziehen Sie den Hebel hoch und schieben Sie die Sitzschale von vorne nach hinten.

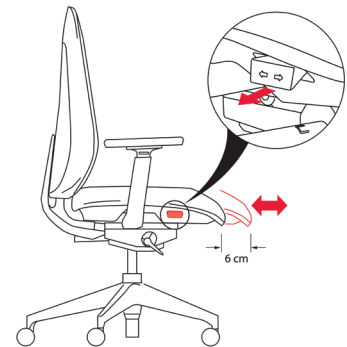

### 3 Rückenlehnenverriegelung

Die Rückenlehnenverriegelung ermöglicht es dem Nutzer, die Rückenlehne des Stuhls in aufrechter Position zu fixieren, um sie für bestimmte Aufgaben zu nutzen. (1) Ziehen Sie den Hebel nach unten, um die Rückenverriegelung zu aktivieren. (2) Ziehen Sie den Hebel nach oben, um die Rückensperre zu lösen.

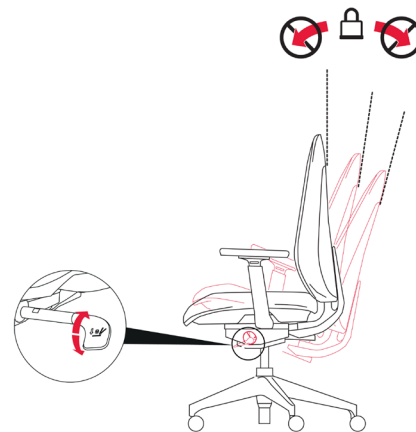

### 4 Einstellung der Rückenhöhe

Die Rückenlehne des Stuhls ermöglicht es dem Benutzer, die Höhe der Rückenlehne entsprechend der Krümmung der Lendenwirbelsäule einzustellen. (1) Heben Sie die Rückenlehne an, um die Höhe der Rückenlehne je nach Bedarf zu erhöhen. (2) Heben Sie die Rückenlehne leicht an, um die Arretierung zu entfernen, und senken Sie die Rückenlehne für die Hauptposition ab.

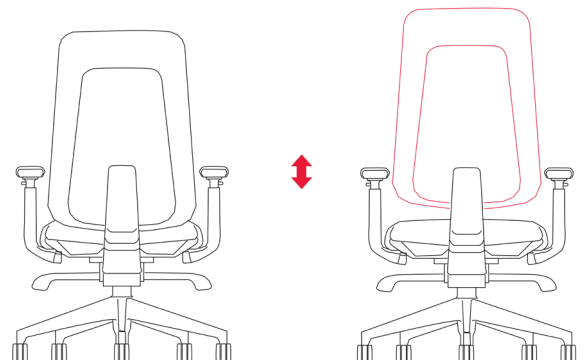

5

### Armlehnen

(1) Die Armlehnenhöhenverstellung hebt und senkt die Arme, um die Schulter des Benutzers in einer neutralen Haltung zu halten. Um die Höhe der Armlehne zu verändern, ziehen Sie den Hebel nach oben und schieben Sie die Armlehne nach oben oder unten.

(2) Die seitliche Verstellung der Armlehne ermöglicht die Anpassung an Benutzer mit unterschiedlicher Schulterbreite. Greifen Sie die Armlehnenkappe und schieben Sie sie je nach Bedarf zur Seite.

(3) Durch die Verstellung der Armlehne von vorne nach hinten kann der Benutzer näher an die Arbeitsfläche herankommen und gleichzeitig die Rückenlehne effektiv nutzen. Greifen Sie die Armlehne und schieben Sie sie je nach Bedarf nach vorne oder hinten.

(4) Die schwenkbare Armlehne ermöglicht es dem Benutzer, den Unterarm bei der Mausbedienung oder beim Tippen gut abzustützen. Um den Winkel der Armlehne zu ändern, greifen Sie die Armlehnenkappe und drehen Sie die Vorderseite der Armlehne zum Körper hin oder vom Körper weg.

