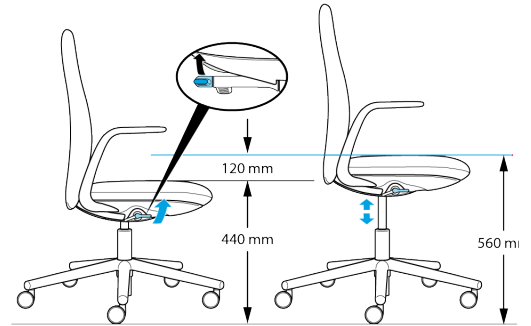

**① 座面の高さ調整**

空気圧による高さ調節は、ユーザーの身長に合わせて座面を調節するために使用します。(1) 座面を上げるには、体を椅子から話してレバーを上引きします。(2) 座面を下げるには、座ったままレバーを引き上げます。

座面の高さは、標準モデルでは440mmから560mmまで、120mmの調節が可能で、スツールモデルでは590mmから819mmまで、229mm調節することができます。

**② バックロック**

背もたれをロックすることで、チェアの背もたれを直立状態に保つことができます。(1) レバーを引き上げると背もたれがロックされます。(2) レバーを押し下げるとロックが解除されます。

背もたれを直立位置に固定するシングルポジションバックロック。背もたれを直立位置に固定します。合計で5つのバックレストポジションがあります。

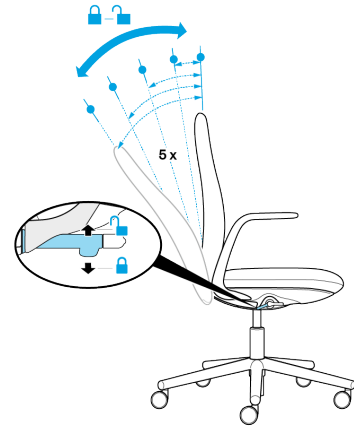
**③ ピボット機構 (オプション)**

独自のピボットバック収納機構により、複雑な調整コントロールなしでユーザーの姿勢に素早く適応できます。ピボット機構は自動調整され、シーティング機構と組み合わせて360度の動きを作り出します。

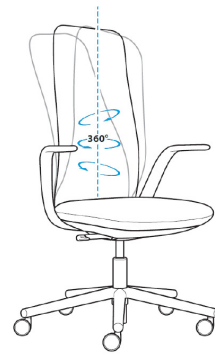
**④ アームレストの調整 (高さ調節可能なアームレストモデルのみ)**

高さ調節可能なアームレストは、適切な位置にセットされると首と肩の筋肉をサポートします。アームレストを握り、必要に応じて上下にスライドさせます。

3種類のポジションへの調節が可能です。

- アームレストを上げるには、アームレストを握り、希望の位置までスライドさせます。
- アームレストを下げるには、(1)アームレストを握り、少し上に動かしてから、(2)お好みの位置まで下げます。

